

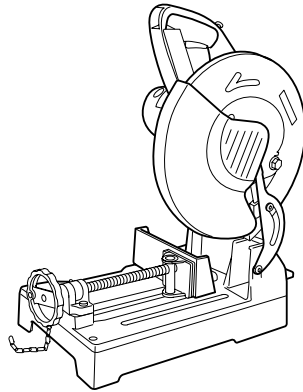

INSTRUCTION MANUAL  
MANUEL D'INSTRUCTION  
MANUAL DE INSTRUCCIONES

# Metal Cutting Saw Meule à couper le métal Sierra Tronzadora

LC1230



003770



DOUBLE INSULATION  
DOUBLE ISOLATION  
DOBLE AISLAMIENTO

**⚠ WARNING:**

For your personal safety, READ and UNDERSTAND before using.  
SAVE THESE INSTRUCTIONS FOR FUTURE REFERENCE.

**⚠ AVERTISSEMENT:**

Pour votre propre sécurité, prière de lire attentivement avant l'utilisation.  
GARDER CES INSTRUCTIONS POUR RÉFÉRENCE ULTÉRIEURE.

**⚠ ADVERTENCIA:**

Para su seguridad personal, LEA DETENIDAMENTE este manual antes de usar la herramienta.  
GUARDE ESTAS INSTRUCCIONES PARA FUTURA REFERENCIA.

## ENGLISH SPECIFICATIONS

Model	LC1230
Blade diameter	305 mm (12")
Hole (arbor) diameter	25.4 mm (1")
No load speed (RPM)	1,300 /min.
Dimensions (L x W x H)	516 mm x 306 mm x 603 mm (20-1/3" x 12" x 23-5/8")
Net weight	19.0kg (41.8 lbs)

### Cutting capacity

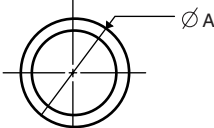
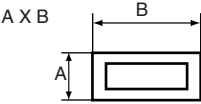
Workpiece shape			
Cutting angle	90°	115mm (4-1/2")	75 mm x 150 mm (2-15/16" x 5-7/8") 100 mm x 100 mm (3-15/16" x 3-15/16")
	45°	90mm (3-1/2")	85 mm x 85mm (3-5/16" x 3-5/16")

- Due to our continuing programme of research and development, the specifications herein are subject to change without notice.
- Note: Specifications may differ from country to country.

## For Your Own Safety Read Instruction Manual Before Operating Tool Save it for future reference GENERAL SAFETY PRECAUTIONS

USA007-2

### (For All Tools)

1. **KNOW YOUR POWER TOOL.** Read the owner's manual carefully. Learn the tool's applications and limitations, as well as the specific potential hazards peculiar to it.
2. **KEEP GUARDS IN PLACE** and in working order.
3. **REMOVE ADJUSTING KEYS AND WRENCHES.** Form habit of checking to see that keys and adjusting wrenches are removed from tool before turning it on.
4. **KEEP WORK AREA CLEAN.** Cluttered areas and benches invite accidents.
5. **DON'T USE IN DANGEROUS ENVIRONMENT.** Don't use power tools in damp or wet locations, or expose them to rain. Keep work area well lighted. Don't use tool in presence of flammable liquids or gases.
6. **KEEP CHILDREN AWAY.** All visitors should be kept safe distance from work area.
7. **MAKE WORKSHOP KID PROOF** with padlocks, master switches, or by removing starter keys.
8. **DON'T FORCE TOOL.** It will do the job better and safer at the rate for which it was designed.
9. **USE RIGHT TOOL.** Don't force tool or attachment to do a job for which it was not designed.
10. **WEAR PROPER APPAREL.** Do not wear loose clothing, gloves, neckties, rings, bracelets, or other jewelry which may get caught in moving parts. Nonslip footwear is recommended. Wear protective hair covering to contain long hair.
11. **ALWAYS USE SAFETY GLASSES.** Also use face or dust mask if cutting operation is dusty. Everyday eyeglasses only have impact resistant lenses, they are NOT safety glasses.
12. **SECURE WORK.** Use clamps or a vise to hold work when practical. It's safer than using your hand and it frees both hands to operate tool.
13. **DON'T OVERREACH.** Keep proper footing and balance at all times.
14. **MAINTAIN TOOLS WITH CARE.** Keep tools sharp and clean for best and safest performance. Follow instructions for lubricating and changing accessories.
15. **DISCONNECT TOOLS** before servicing; when changing accessories such as blades, bits, cutters, and the like.

16. **REDUCE THE RISK OF UNINTENTIONAL STARTING.** Make sure switch is in off position before plugging in.
17. **USE RECOMMENDED ACCESSORIES.** Consult the owner's manual for recommended accessories. The use of improper accessories may cause risk of injury to persons.
18. **NEVER STAND ON TOOL.** Serious injury could occur if the tool is tipped or if the cutting tool is unintentionally contacted.
19. **CHECK DAMAGED PARTS.** Before further use of the tool, a guard or other part that is damaged should be carefully checked to determine that it will operate properly and perform its intended function - check for alignment of moving parts, binding of moving parts, breakage of parts, mounting, and any other conditions that may affect its operation. A guard or other part that is damaged should be properly repaired or replaced.
20. **DIRECTION OF FEED.** Feed work into a blade or cutter against the direction of rotation of the blade or cutter only.
21. **NEVER LEAVE TOOL RUNNING UNATTENDED. TURN POWER OFF.** Don't leave tool until it comes to a complete stop.
22. **REPLACEMENT PARTS.** When servicing use only identical replacement parts.
23. **POLARIZED PLUGS.** To reduce the risk of electric shock, this equipment has a polarized plug (one blade is wider than the other). This plug will fit in a polarized outlet only one way. If the plug does not fit fully in the outlet, reverse the plug. If it still does not fit, contact a qualified electrician to install the proper outlet. Do not change the plug in any way.

**VOLTAGE WARNING:** Before connecting the tool to a power source (receptacle, outlet, etc.) be sure the voltage supplied is the same as that specified on the nameplate of the tool. A power source with voltage greater than that specified for the tool can result in **SERIOUS INJURY** to the user – as well as damage to the tool. If in doubt, **DO NOT PLUG IN THE TOOL.** Using a power source with voltage less than the nameplate rating is harmful to the motor.

**USE PROPER EXTENSION CORD.** Make sure your extension cord is in good condition. When using an extension cord, be sure to use one heavy enough to carry the current your product will draw. An undersized cord will cause a drop in line voltage resulting in loss of power and overheating. Table 1 shows the correct size to use depending on cord length and nameplate ampere rating. If in doubt, use the next heavier gage. The smaller the gage number, the heavier the cord.

**Table 1. Minimum gage for cord**

Ampere Rating		Volts	Total length of cord in feet			
		120 V	25 ft.	50 ft.	100 ft.	150 ft.
More Than	Not More Than		AWG			
0	6		18	16	16	14
6	10		18	16	14	12
10	12		16	16	14	12
12	16		14	12	Not Recommended	

## ADDITIONAL SAFETY RULES

USB079-2

**DO NOT** let comfort or familiarity with product (gained from repeated use) replace strict adherence to metal cutting saw safety rules. If you use this tool unsafely or incorrectly, you can suffer serious personal injury.

1. Wear eye protection.
2. Keep hands out of path of saw blade. Avoid contact with any coasting blade. It can still cause severe injury.
3. Do not operate saw without guards in place. Check blade guard for proper closing before

each use. Do not operate saw if blade guard does not move freely and close instantly. Never clamp or tie the blade guard into the open position.

4. Do not perform any operation freehand. The workpiece must be secured firmly against the base with a vise during all operations. Never use your hand to secure the workpiece.
5. Never reach around saw blade.
6. Turn off tool and wait for saw blade to stop before moving workpiece or changing settings.
7. Do not use the tool in the presence of flammable liquids or gases.
8. Check the blade carefully for cracks or damage before operation. Replace cracked or damaged blade immediately.
9. Use only flanges specified for this tool.

10. Be careful not to damage the arbor, flanges (especially the installing surface) or bolt. Damage to these parts could result in blade breakage.
11. Make sure that the base is properly secured so it will not move during operation. Use the holes in the base to fasten the saw to a stable work platform or bench. NEVER use tool where operator positioning would be awkward.
12. For your safety, remove the chips, small pieces, etc. from the table top before operation.
13. Make sure the shaft lock is released before the switch is turned on.
14. Be sure that the blade does not contact the base in the lowest position.
15. Hold the handle firmly. Be aware that the saw moves up or down slightly during start-up and stopping.
16. Make sure the blade is not contacting the workpiece before the switch is turned on.
17. Before using the tool on an actual workpiece, let it run for a while. Watch for vibration or wobbling that could indicate poor installation or a poorly balanced blade.
18. Wait until the blade attains full speed before cutting.
19. Stop operation immediately if you notice anything abnormal.
20. Do not attempt to lock the trigger in the on position.
21. Shut off power and wait for saw blade to stop before servicing or adjusting tool.
22. Be alert at all times, especially during repetitive, monotonous operations. Do not be lulled into a false sense of security. Blades are extremely unforgiving.
23. Always use accessories recommended in this manual. Use of improper accessories such as abrasive wheels may cause an injury.
24. Do not abuse cord. Never yank cord to disconnect it from the receptacle. Keep away from heat, oil, water and sharp edges.
25. Never attempt to cut workpiece less than 14 gauge (0.08") thick except pipe or workpiece which cannot be secured firmly with a vise. The piece cut off may be caught by the blade, causing dangerous scattering of chips and/or damage to the carbide-chips. Possible serious injury may result.
26. Unplug tool before changing blade or servicing.

## SAVE THESE INSTRUCTIONS

**⚠ WARNING:**  
**MISUSE** or failure to follow the safety rules stated in this instruction manual may cause serious personal injury.

## INSTALLATION

### Positioning the tool

When the tool is shipped from the factory, the handle is locked in the lowered position. Release the handle from the lowered position by lowering it slightly and removing the chain from the hook on the handle.

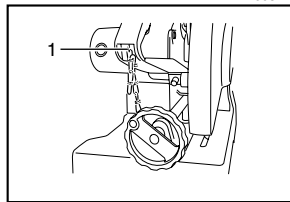

1. Hook

Bolt the tool with two bolts to a level and stable surface using the bolt holes provided in the tool base. This will help prevent tipping and possible injury.

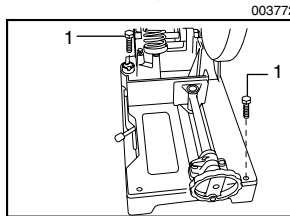

1. Bolt

## FUNCTIONAL DESCRIPTION

### ⚠ CAUTION:

- Always be sure that the tool is switched off and unplugged before adjusting or checking function on the tool.

### Switch action

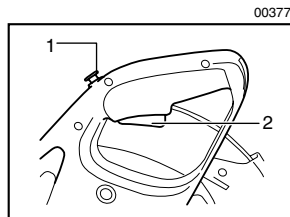

1. Lock-off button  
 2. Switch trigger

**⚠ CAUTION:**

- Before plugging in the tool, always check to see that the switch trigger actuates properly and returns to the "OFF" position when released.
- When not using the tool, remove the lock-off button and store it in a secure place. This prevents unauthorized operation.

To prevent the switch trigger from being accidentally pulled, a lock-off button is provided.

To start the tool, depress the lock-off button and pull the switch trigger. Release the switch trigger to stop.

**Setting for desired cutting angle**

**⚠ CAUTION:**

- Always tighten the hex bolt securely after changing the cutting angle.

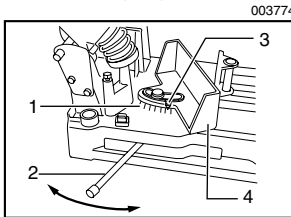

1. Graduation
2. Lever
3. indicator
4. Vise stop

To change the cutting angle, loosen the lever. Move the vise stop so that the indicator will point to the desired graduation. Then tighten the lever to secure the vise stop.

**Dust collection**

**⚠ CAUTION:**

- Do not touch any part of the dust box except its handle immediately after operation; it may be extremely hot and could burn your skin.

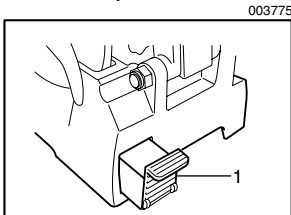

1. Dust box

This tool is equipped with the dust box to collect dust and cut chips. When the dust box is full, hold the handle of the dust box and raise it slightly. Then pull the dust box out of the tool base. Empty the dust box of its contents.

**ASSEMBLY**

**⚠ CAUTION:**

- Always be sure that the tool is switched off and unplugged before carrying out any work on the tool.

**Socket wrench storage**

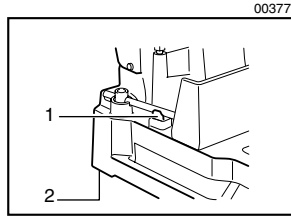

1. Wrench holder
2. Base

The socket wrench is stored as shown in the figure. When using the socket wrench, pull it out of the wrench holder. After using the socket wrench, return it to the wrench holder.

**Installing or removing saw blade**

**⚠ CAUTION:**

- When mounting the blade, make sure that the direction of the arrow on the surface of the blade matches the direction of the arrow on the blade case.
- Use only the Makita socket wrench provided to install or remove the blade. Failure to do so may result in overtightening or insufficient tightening of the hex bolt. This could cause a personal injury.
- Do not touch the blade immediately after operation; it may be extremely hot and could burn your skin.

To remove the blade, use the socket wrench to loosen the hex bolt holding the center cover by turning it counterclockwise. Raise the blade guard and center cover.

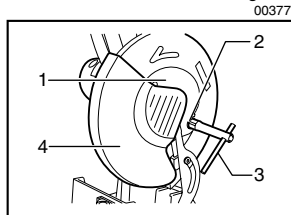

1. Center cover
2. Hex bolt
3. Socket wrench
4. Blade guard

Press the shaft lock to lock the spindle and use the socket wrench to loosen the hex bolt by turning counterclockwise. Then remove the hex bolt, outer flange and blade.

003778

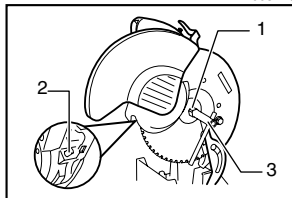

1. Hex bolt
2. Shaft lock
3. Socket wrench

To install the blade, mount the inner flange, saw blade, outer flange and hex bolt onto the spindle in that order. Tighten the hex bolt by turning clockwise while pressing the shaft lock. Return the blade guard and center cover to the original position. Then tighten the hex bolt clockwise to secure the center cover. Lower the handle to make sure that the blade guard moves properly.

003801

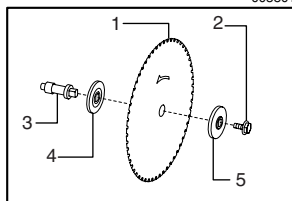

1. Carbide-tipped saw blade
2. Hex bolt
3. Spindle
4. Inner flange
5. Outer flange

## Securing workpiece

### ⚠ CAUTION:

- Always set the vise nut to the right fully when securing the workpiece. Failure to do so may result in insufficient securing of the workpiece. This could cause the workpiece to be ejected or cause damage to the blade.

By turning the vise handle counterclockwise and then flipping the vise nut to the left, the vise is released from the shaft threads and can be moved rapidly in and out. To grip workpieces, push the vise handle until the vise plate contacts the workpiece. Flip the vise nut to the right and then turn the vise handle clockwise to securely retain the workpiece.

003780

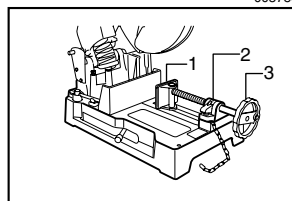

1. Vise plate
2. Vise nut
3. Vise handle

Long workpieces must be supported by blocks of non-flammable material on either side so that it will be level with the base top.

003781

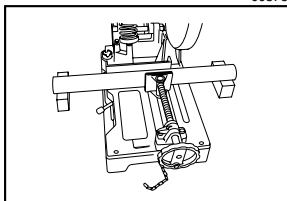

## OPERATION

### Cutting operation

#### ⚠ CAUTION:

- Never attempt to cut workpieces less than 14 gauge (0.08") thick except pipe or workpieces which cannot be secured firmly with the vise. The piece cut off may be caught by the blade, causing dangerous scattering of chips and/or damage to the carbide-tips. Possible serious injury may result.
- Do not apply excessive pressure on the handle when cutting. Too much pressure may result in overload of the motor, decreased cutting efficiency and/or damage to the carbide-tips or blade itself.
- Too little pressure on the handle may result in more sparks and premature blade wear.
- Do not touch the blade, workpiece or cutting chips immediately after operation; they may be extremely hot and could burn your skin.
- If the blade stops during operation, makes an odd noise or begins to vibrate, switch off the tool immediately. Replace cracked or damaged blade with a new one.

Hold the handle firmly. Switch on the tool and wait until the blade attains full speed. Then lower the handle gently to bring the blade close to the workpiece. When the blade makes contact, ease into the cut gently at first, then gradually add pressure as the cutting position steadies. Your pressure on the handle should be adjusted to produce the minimum amount of sparks.

When the cut is completed, switch off the tool and WAIT UNTIL THE BLADE HAS COME TO A COMPLETE STOP before returning the handle to the fully elevated position. If the handle is raised while the blade is still rotating, the piece cut off may be caught by the blade, causing dangerous scattering of chips. When cutting only part of the way into a workpiece, raise the handle while the blade is rotating. Switching off during the cut may cause damage to the carbide-tips as they contact the workpiece.

## Cutting angles

Secure the workpiece in the vise as shown in the Figure A and proceed to cut it. The saw blade life will be shortened if the workpiece is cut as shown in the Fig B.

003782

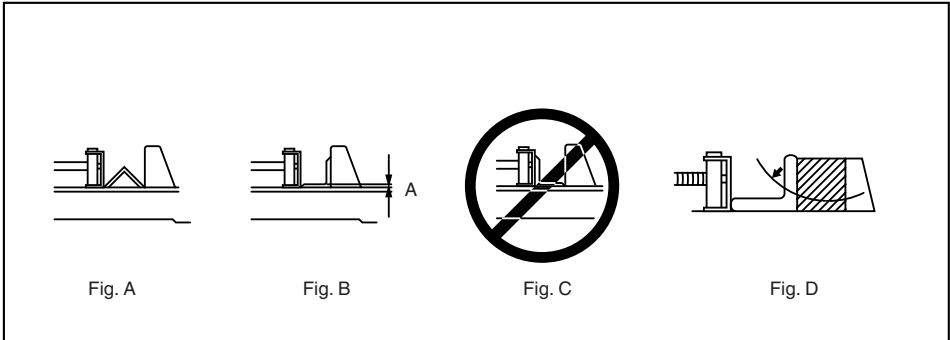

Fig. A

Fig. B

Fig. C

Fig. D

### ⚠ CAUTION:

- Do NOT cut the workpiece as shown in the Fig. C since this may cause it to be ejected from the vise, possibly resulting in injury.

The saw blade is subjected to greater wear when the area A in the Fig. B is cut. Place a wooden block up against the workpiece as shown in the Fig. D so that the saw blade will enter area A at an angle. This will help to extend the saw blade life.

The allowable cutting dimensions are reduced when a wooden block is used. Use a wooden block whose dimensions are equivalent to the maximum allowable cutting dimensions minus the dimensions of the workpiece to be cut. This will further minimize the shortening of the saw blade life.

to be cut. This will further minimize the shortening of the saw blade life.

## Cutting pipes, squares and channels

The saw blade is subjected to greater wear when the areas A and B in figure F and figure G are cut. Place a wooden block up against the workpiece as shown in figure H and figure I so that the saw blade will enter areas A and B at an angle. This will help to minimize the shortening of the saw blade life.

The allowable cutting dimensions are reduced when a wooden block is used. Use a wooden block whose dimensions are equivalent to the maximum allowable cutting dimensions minus the dimensions of the workpiece to be cut. This will further minimize the shortening of the saw blade life.

003783

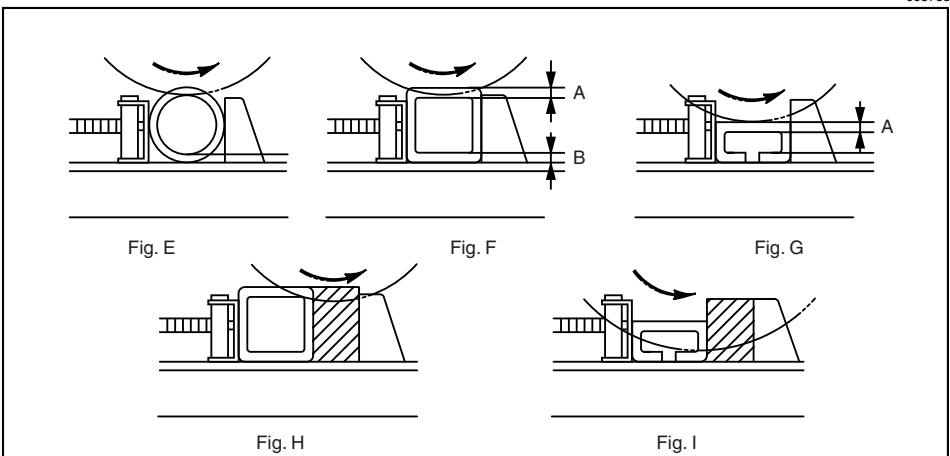

Fig. E

Fig. F

Fig. G

Fig. H

Fig. I

## Cutting rectangles

Secure the workpiece in the vise as shown in figure J, and proceed to cut it.

003784

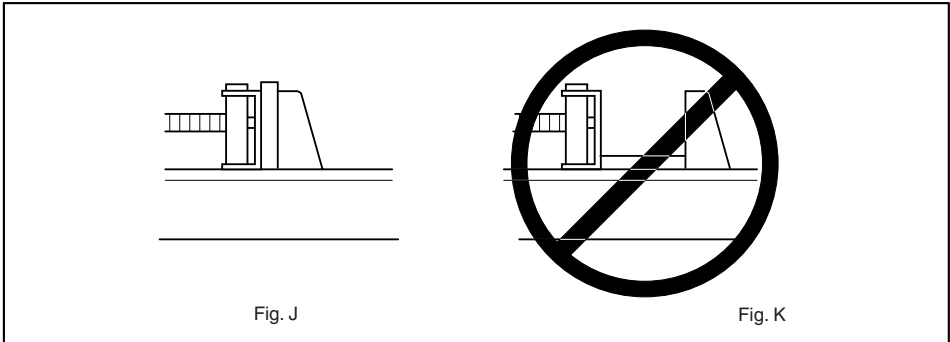

### ⚠ CAUTION:

- Do NOT cut the workpiece as shown in figure K since this may cause it to be ejected from the vise, possibly resulting in injury.

## Carrying tool

### ⚠ CAUTION:

- The chain for transportation shall be adjusted to minimize the accessible zone of the saw blade before transporting the tool.

003785

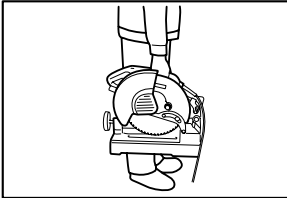

Fold down the tool head to the position where you can attach the chain to the hook on the handle. Grasp the carrying grip when carrying the tool.

## MAINTENANCE

### ⚠ CAUTION:

- Always be sure that the tool is switched off and unplugged before attempting to perform inspection or maintenance.

## Replacing saw blade

Continuing to use a dull and worn blade may cause motor overload and decreased cutting efficiency. Replace with a new blade as soon as it is no longer effective.

## Replacing carbon brushes

001145

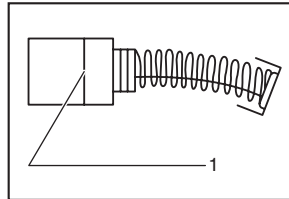

1. Limit mark

Remove and check the carbon brushes regularly. Replace when they wear down to the limit mark. Keep the carbon brushes clean and free to slip in the holders. Both carbon brushes should be replaced at the same time. Use only identical carbon brushes.

Use a screwdriver to remove the brush holder caps. Take out the worn carbon brushes, insert the new ones and secure the brush holder caps.

003786

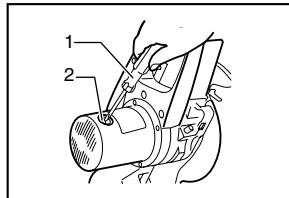

1. Screwdriver  
2. Brush holder cap

To maintain product SAFETY and RELIABILITY, repairs, any other maintenance or adjustment should be performed by Makita Authorized or Factory Service Centers, always using Makita replacement parts.

## ACCESSORIES

### CAUTION:

- These accessories or attachments are recommended for use with your Makita tool specified in this manual. The use of any other accessories or attachments might present a risk of injury to persons. Only use accessory or attachment for its stated purpose.

If you need any assistance for more details regarding these accessories, ask your local Makita Service Center.

- Socket wrench 17
- Safety goggle
- Lock-off button (Switch button)
- Carbide-tipped saw blade
- 305 mm (12") Carbide-tipped saw blade & work-piece ranges

006943

Part No.	Number of teeth	application	Applicable workpiece & thickness range				
			Angles	Pipes	Channels	Stainless Pipes	Stainless Angles
A-90532	60	Mild Steel	5/32" or more	1/8"-13/64"	5/32" or more	NA	NA
A-90722	60	Mild Steel (Lessened Noise Type)	5/32" or more	1/8"-13/64"	5/32" or more	NA	NA
A-90875	78	Thin Mild Steel	1/8"-15/64"	3/64"-13/64"	5/64" or more	NA	NA
A-90847	78	Stainless Steel	1/8"-15/64"	3/64"-13/64"	5/32" or more	3/64"-13/64"	1/8"-5/32"

(NA.....Not applicable)

### CAUTION:

- Always use carbide-tipped saw blades appropriate for your job. Do not cut aluminum, wood, plastics, concrete, tiles, etc.
- Carbide-tipped saw blades for metal cutting saw are not to be re-sharpened.

EN0006-1

## MAKITA LIMITED ONE YEAR WARRANTY

### Warranty Policy

Every Makita tool is thoroughly inspected and tested before leaving the factory. It is warranted to be free of defects from workmanship and materials for the period of ONE YEAR from the date of original purchase. Should any trouble develop during this one year period, return the COMPLETE tool, freight prepaid, to one of Makita's Factory or Authorized Service Centers. If inspection shows the trouble is caused by defective workmanship or material, Makita will repair (or at our option, replace) without charge.

This Warranty does not apply where:

- repairs have been made or attempted by others:
- repairs are required because of normal wear and tear:
- the tool has been abused, misused or improperly maintained:
- alterations have been made to the tool.

IN NO EVENT SHALL MAKITA BE LIABLE FOR ANY INDIRECT, INCIDENTAL OR CONSEQUENTIAL DAM-

AGES FROM THE SALE OR USE OF THE PRODUCT. THIS DISCLAIMER APPLIES BOTH DURING AND AFTER THE TERM OF THIS WARRANTY.

MAKITA DISCLAIMS LIABILITY FOR ANY IMPLIED WARRANTIES, INCLUDING IMPLIED WARRANTIES OF "MERCHANTABILITY" AND "FITNESS FOR A SPECIFIC PURPOSE," AFTER THE ONE YEAR TERM OF THIS WARRANTY.

This Warranty gives you specific legal rights, and you may also have other rights which vary from state to state. Some states do not allow the exclusion or limitation of incidental or consequential damages, so the above limitation or exclusion may not apply to you. Some states do not allow limitation on how long an implied warranty lasts, so the above limitation may not apply to you.

## FRANÇAIS SPÉCIFICATIONS

Modèle	LC1230
Diamètre de la lame	305 mm (12")
Diamètre de l'orifice (alésage)	25.4 mm (1")
Vitesse à vide (T/MIN)	1,300 /min.
Dimensions (L x L x H)	516 mm x 306 mm x 603 mm (20-1/3" x 12" x 23-5/8")
Poids net	19.0kg (41.8 lbs)

Capacité de coupe

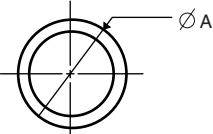
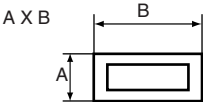
Forme de la pièce			
Angle de coupe	90°	115mm (4-1/2")	75 mm x 150 mm (2-15/16" x 5-7/8") 100 mm x 100 mm (3-15/16" x 3-15/16")
	45°	90mm (3-1/2")	85 mm x 85mm (3-5/16" x 3-5/16")

- Le fabricant se réserve le droit de modifier sans avertissement les spécifications.
- Note: Les spécifications peuvent varier selon les pays.

## Pour votre propre sécurité, veuillez lire le manuel d'instructions avant d'utiliser l'outil. Conservez-le pour référence ultérieure.

### CONSIGNES GÉNÉRALES DE SÉCURITÉ

USA007-2

#### (Pour TOUS LES OUTILS)

- VOUS DEVEZ CONNAÎTRE VOTRE OUTIL ÉLECTRIQUE.** Lisez attentivement le manuel d'instructions. Familiarisez-vous avec les applications et limites de l'outil, ainsi qu'avec les risques potentiels qui lui sont spécifiques.
- MAINTENEZ LES PROTECTEURS EN PLACE** et en bon état de fonctionnement.
- RETIREZ LES CLÉS DE RÉGLAGE ET LES CLÉS.** Prenez l'habitude de vous assurer que les clés et clés de réglage ont été retirées de l'outil avant de le mettre sous tension.
- MAINTENEZ L'AIRE DE TRAVAIL PROPRE.** Les aires de travail et les établis encombrés ouvrent la porte aux accidents.
- ÉVITEZ L'UTILISATION DANS UN ENVIRONNEMENT DANGEREUX.** N'utilisez pas les outils électriques dans les endroits humides ou mouillés, et ne les exposez pas à la pluie. Maintenez un éclairage adéquat dans l'aire de travail. N'utilisez pas l'outil en présence de liquides ou gaz inflammables.
- MAINTENEZ LES ENFANTS À L'ÉCART.** Toute autre personne que l'utilisateur de l'outil doit se tenir à une distance sûre de l'aire de travail.
- FAITES EN SORTE QUE L'ATELIER SOIT SANS DANGER POUR LES ENFANTS,** en y posant des cadenas, un interrupteur principal, ou en retirant des équipements leurs clés de démarrage.
- NE FORCEZ PAS L'OUTIL.** Il effectuera un travail de meilleure qualité et plus sûr s'il est utilisé au régime pour lequel il a été conçu.
- UTILISEZ LE BON OUTIL.** Ne forcez pas un outil ou accessoire à effectuer un travail pour lequel il n'a pas été conçu.
- PORTEZ DES VÊTEMENTS ADÉQUATS.** Ne portez ni vêtements ni gants amples, ni cravate, anneaux, bracelets ou autres bijoux susceptibles d'être happés par les pièces mobiles de l'outil. Le port de chaussures antidérapantes est recommandé. Portez un filet de protection pour envelopper les cheveux longs.
- PORTEZ TOUJOURS DES LUNETTES DE PROTECTION.** Si le travail de coupe dégage de la poussière, portez également un écran facial ou un masque antipoussières. Les lunettes ordinaires ne sont munies que de lentilles

- résistances aux chocs ; elles ne constituent PAS des lunettes de protection.
12. **FIXEZ BIEN LA PIÈCE.** Lorsque cela est possible, fixez la pièce à travailler à l'aide de dispositifs de serrage ou d'un étou. Cela est plus sécuritaire que l'utilisation de la main et libère les deux mains pour le maniement de l'outil.
  13. **MAINTENEZ UNE BONNE POSITION.** Assurez-vous d'une bonne prise au sol et d'une bonne position d'équilibre en tout temps.
  14. **PRENEZ SOIN DES OUTILS.** Maintenez les outils bien aiguisés et propres pour assurer une performance sécuritaire et optimale. Suivez les instructions de lubrification et de changement des accessoires.
  15. **DÉBRANCHEZ LES OUTILS** avant tout travail de réparation ou avant de changer les accessoires tels que lames, embouts/forets/fraises et couteaux.
  16. **RÉDUISEZ LES RISQUES DE MISE EN MARCHÉ ACCIDENTELLE.** Assurez-vous que l'interrupteur est en position d'arrêt avant de brancher l'outil.
  17. **UTILISEZ LES ACCESSOIRES RECOMMANDÉS.** Consultez le manuel de l'utilisateur pour savoir quels sont les accessoires recommandés. L'utilisation d'accessoires non adéquats peut comporter un risque de blessure.
  18. **NE VOUS APPUYEZ JAMAIS SUR L'OUTIL.** Une blessure grave peut survenir si l'outil bascule ou si vous touchez accidentellement l'outil tranchant.
  19. **VÉRIFIEZ S'IL Y A DES PIÈCES ENDOMMAGÉES.** Avant d'utiliser l'outil, tout protecteur ou dispositif endommagé doit être vérifié soigneusement afin de s'assurer qu'il fonctionne adéquatement et peut remplir la fonction pour laquelle il est conçu. Vérifiez si les pièces mobiles sont bien alignées et bien fixées, vérifiez la présence de pièces brisées, vérifiez que l'outil est bien monté et assurez-vous que rien ne peut entraver son bon fonctionnement. Un protecteur ou tout autre dispositif endommagé doit être adéquatement réparé ou remplacé.
  20. **SENS D'ALIMENTATION.** N'alimentez la lame ou l'outil tranchant avec la pièce à travailler que dans le sens opposé à celui de la progression de la lame ou de l'outil tranchant.
  21. **NE LAISSEZ JAMAIS SANS SURVEILLANCE UN OUTIL EN MARCHÉ. COUPEZ LE CONTACT.** Attendez que l'outil se soit complètement arrêté avant de le quitter.
  22. **PIÈCES DE RECHANGE.** Seules des pièces de rechange identiques doivent être utilisées lors des réparations.
  23. **FICHES POLARISÉES.** Pour réduire les risques de choc électrique, cet appareil est muni d'une fiche polarisée (une des broches est plus large que l'autre). Cette fiche ne peut être insérée dans une prise polarisée que dans un seul sens. Si la fiche ne s'insère pas à fond dans la prise, insérez-la en sens inverse. Si elle ne s'insère toujours pas à fond, contactez un technicien qualifié pour faire installer une prise appropriée. N'apportez aucune modification à la fiche.
- MISE EN GARDE RELATIVE À LA TENSION:** Avant de brancher l'outil sur une source d'alimentation (prise ou autre dispositif), assurez-vous que la tension du circuit correspond à celle qui est spécifiée sur la plaque signalétique de l'outil. L'utilisation d'une source d'alimentation dont la tension est supérieure à celle spécifiée pour l'outil peut entraîner l'utilisateur à une GRAVE BLESSURE et endommager l'outil. En cas de doute, NE BRANCHEZ PAS L'OUTIL. L'utilisation d'une source d'alimentation dont la tension est inférieure à la valeur indiquée sur la plaque signalétique endommagera le moteur.
- UTILISEZ UN CORDON PROLONGATEUR ADÉQUAT.** Assurez-vous que le cordon prolongateur est en bon état. Lors de l'utilisation d'un cordon prolongateur, utilisez sans faute un cordon assez gros pour conduire le courant que le produit nécessite. Un cordon trop petit provoquera une baisse de tension de secteur, résultant en une perte de puissance et une surchauffe. Le Tableau 1 indique la dimension appropriée de cordon selon sa longueur et selon l'intensité nominale indiquée sur la plaque signalétique. En cas de doute sur un cordon donné, utilisez le cordon suivant (plus gros). Plus le numéro de gabarit indiqué est petit, plus le cordon est gros.

Tableau 1. Gabarit minimum du cordon

Intensité nominale		Volts	Longueur totale du cordon en pieds			
		120 V	25 ft.	50 ft.	100 ft.	150 ft.
Plus de	Pas plus de	Calibre américain des fils				
0	6	18	16	16	14	
6	10	18	16	14	12	
10	12	16	16	14	12	
12	16	14	12	Non recommandé		

## CONSIGNES DE SÉCURITÉ ADDITIONNELLES

USB079-2

**NE vous laissez PAS tromper (au fil d'une utilisation répétée) par un sentiment d'aisance et de familiarité avec le produit, en négligeant le respect rigoureux des consignes de sécurité qui accompagnent la scie à métal. Si vous n'utilisez pas cet outil de façon sûre et adéquate, vous courez un risque de blessure grave.**

1. Portez une protection oculaire.
2. Gardez les mains à l'écart de la ligne de coupe de la lame. Évitez tout contact avec une lame "en roue libre". Vous pourriez vous blesser gravement.
3. N'utilisez jamais la scie sans les protections en place. Assurez-vous avant chaque utilisation que le protecteur de lame se referme bien. N'utilisez pas la scie si le protecteur de lame ne se déplace pas librement et ne se referme pas instantanément. Ne fixez ou n'attachez jamais le protecteur de lame en position ouverte.
4. Ne sciez jamais à la volée. La pièce doit être fixée fermement contre la base avec un étau lors de toutes les opérations. Ne tenez jamais la pièce simplement avec la main, sans étau.
5. Gardez bien les mains à l'écart de la lame.
6. Coupez le contact et attendez l'arrêt de la lame avant de déplacer la pièce ou de modifier les réglages.
7. N'utilisez pas l'outil en présence de liquides ou gaz inflammables.
8. Avant l'utilisation, assurez-vous que la lame ne comporte aucune fissure et qu'elle n'est pas endommagée. Remplacez immédiatement toute lame fissurée ou endommagée.
9. Utilisez exclusivement les flasques spécifiés pour cet outil.
10. Prenez garde d'endommager l'alésage, les flasques (tout particulièrement leur surface d'installation) ou le boulon. Tout dommage subi par ces pièces risquerait d'entraîner le bris de la lame.
11. Assurez-vous que la base est bien fixée, afin qu'elle ne risque pas de se déplacer pendant le sciage. Utilisez les orifices de la base pour fixer la scie à une surface de travail ou à un établi stable. N'utilisez JAMAIS l'outil si vous vous trouvez dans une position qui n'assure pas une pleine liberté de mouvement.
12. Pour votre sécurité, retirez copeaux ou autres fragments de la surface du plateau avant de commencer le travail.
13. Assurez-vous que le blocage de l'arbre est libéré avant de mettre le contact.
14. Assurez-vous que la lame ne touche pas la base quand elle est abaissée au maximum.
15. Tenez la poignée fermement. N'oubliez pas que la scie se déplace légèrement vers le haut ou le bas au démarrage et à l'arrêt.
16. Assurez-vous que la lame ne touche pas la pièce à scier avant de mettre le contact.
17. Avant de scier la pièce, faites tourner l'outil un instant à vide. Assurez-vous que la lame ne vibre ou ne tremble pas, ceci signifiant qu'elle est mal installée ou mal équilibrée.
18. Avant de scier, attendez que la lame ait atteint sa pleine vitesse.
19. Arrêtez immédiatement le sciage si vous remarquez quoi que ce soit d'anormal.
20. Ne tentez pas de maintenir la gâchette en position de marche.
21. Coupez le contact et attendez l'arrêt de la lame avant de réparer ou régler l'outil.
22. Restez vigilant en tout temps, et surtout lors des sciages répétés et monotones. Ne vous laissez pas emporter par un sentiment de sécurité trompeur. Les lames de scie ne pardonnent pas.
23. Utilisez toujours les accessoires recommandés dans le présent manuel. L'utilisation d'accessoires différents, tels que les disques à tronçonner par exemple, peut entraîner une blessure.
24. Ne maltraitez pas le cordon. Ne tirez jamais directement sur le cordon pour le débrancher de la prise. Maintenez-le à l'écart de la chaleur, de l'eau, de l'huile et des objets à bords tranchants.
25. N'essayez jamais de couper des pièces d'une épaisseur inférieure à 14 jauges (0,08 po), à l'exception des tuyaux et pièces qu'il n'est pas possible d'immobiliser fermement avec un étau. La pièce détachée peut être happée par la lame et causer la projection de copeaux dangereux et/ou l'endommagement des pointes de carbure de tungstène. Il y a risque de BLESSURE grave.
26. Débranchez l'outil avant de procéder à un changement de lame ou à une réparation.

## CONSERVEZ CES INSTRUCTIONS

**⚠ AVERTISSEMENT:**  
**LA MAUVAISE UTILISATION de l'outil ou l'ignorance des consignes de sécurité du présent manuel d'instructions peuvent entraîner une grave blessure.**

### Pose

#### Préparation de l'outil

À sa sortie d'usine, l'outil est expédié avec la poignée verrouillée en position abaissée. Libérez la poignée de sa position abaissée en l'abaissant légèrement et en retirant la chaîne du crochet sur la poignée.

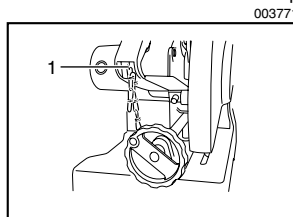

1. Crochet

Boulonnez l'outil avec deux boulons sur une surface horizontale et stable, à l'aide des orifices à boulon prévus sur la base de l'outil. L'outil risquera moins de basculer et de causer des blessures.

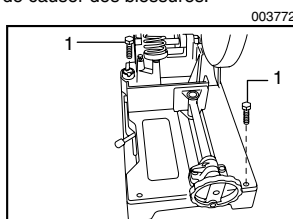

1. Boulon

## DESCRIPTION DU FONCTIONNEMENT

#### ⚠ ATTENTION:

- Assurez-vous toujours que l'outil est hors tension et débranché avant de l'ajuster ou de vérifier son fonctionnement.

### Interrupteur

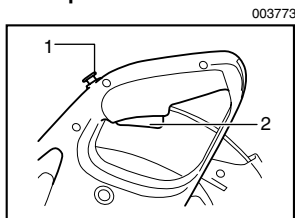

- Bouton de sécurité
- Gâchette

#### ⚠ ATTENTION:

- Avant de brancher l'outil, assurez-vous toujours que la gâchette fonctionne correctement et revient en position d'arrêt une fois relâchée.
- Lorsque vous avez terminé d'utiliser l'outil, retirez le bouton de sécurité et rangez-le dans un endroit sûr. Cela évitera l'utilisation de l'outil sans autorisation.

Un bouton de sécurité est fourni pour prévenir la pression accidentelle sur la gâchette.

Pour mettre l'outil en marche, enfoncez le bouton de sécurité puis appuyez sur la gâchette. Pour l'arrêter, relâchez la gâchette.

### Réglage de l'angle de coupe

#### ⚠ ATTENTION:

- Serrez toujours le boulon hexagonal fermement après avoir changé l'angle de coupe.

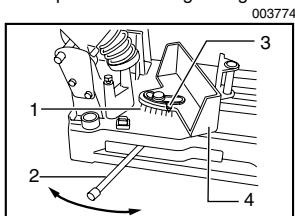

- Graduation
- Levier
- indicateur
- Butée de l'étau

Pour changer l'angle de coupe, desserrez le levier. Déplacez la butée de l'étau de sorte que l'indicateur pointe sur la graduation désirée. Serrez ensuite le levier pour immobiliser la butée de l'étau.

### Collecte des poussières

#### ⚠ ATTENTION:

- Après la coupe, ne touchez aucune partie de la boîte à poussières à l'exception de sa poignée ; ces parties peuvent être très chaudes et vous brûler la peau.

003775

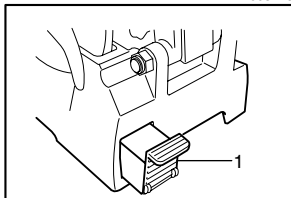

1. Boîte à poussières

Cet outil est équipé d'une boîte à poussières pour la collecte des poussières et des copeaux. Lorsque la boîte à poussières est pleine, saisissez-la par sa poignée et soulevez-la légèrement. Tirez ensuite pour retirer la boîte à poussières de la base de l'outil. Videz la boîte à poussières.

## ASSEMBLAGE

### ⚠ ATTENTION:

- Avant d'effectuer toute intervention sur l'outil, assurez-vous toujours qu'il est hors tension et débranché.

### Rangement de la clé à douille

003776

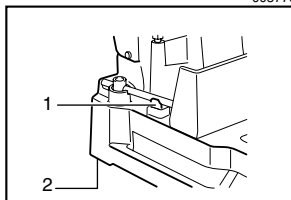

1. Support à clé
2. Base

Le rangement de la clé à douille s'effectue de la façon indiquée sur l'illustration. Pour utiliser la clé à douille, retirez-la du support à clé. Après avoir utilisé la clé à douille, remettez-la dans le support à clé.

### Pose et retrait de la lame de scie

### ⚠ ATTENTION:

- Lorsque vous montez la lame, assurez-vous que le sens indiqué par la flèche sur la surface de la lame correspond à celui de la flèche du porte-lame.
- Utilisez exclusivement la clé à douille Makita fournie pour installer ou retirer la lame. Sinon, le boulon hexagonal risque d'être trop ou pas assez serré. Cela comporte un risque de blessure.
- Ne touchez jamais la lame juste après la coupe ; elle peut être extrêmement chaude et risque de vous brûler la peau.

Pour retirer la lame, utiliser la clé à douille pour desserrer le boulon hexagonal qui retient le couvercle central, en tournant dans le sens inverse des aiguilles d'une montre. Soulevez le protecteur de lame et le couvercle central.

003777

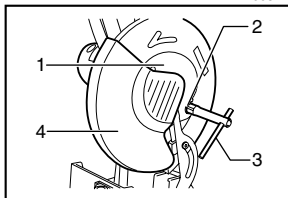

1. Couvre-centre
2. Boulon hexagonal
3. Clé à douille
4. Protecteur de lame

Appuyez sur le blocage de l'arbre pour verrouiller l'axe et desserrez le boulon hexagonal en tournant vers la gauche. Retirez ensuite le boulon hexagonal, le flasque extérieur et la lame.

003778

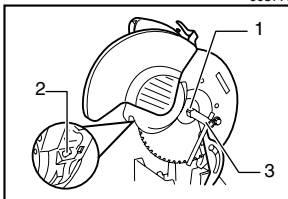

1. Boulon hexagonal
2. Verrouillage de l'axe
3. Clé à douille

Pour poser la lame, montez le flasque intérieur, la lame, le flasque extérieur et le bouton hexagonal sur l'axe, dans cet ordre. Serrez le boulon hexagonal en tournant vers la droite tout en appuyant sur le blocage de l'arbre. Remettez le protecteur de lame et le capot central en position initiale. Vissez ensuite le boulon hexagonal en le tournant vers la droite pour fixer le capot central. Abaissez la poignée pour vous assurer que le protecteur de lame se déplace adéquatement.

003801

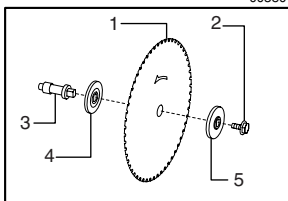

1. Lame à dents de carbure
2. Boulon hexagonal
3. Arbre
4. Flasque intérieur
5. Flasque extérieur

### Immobilisation de la pièce

### ⚠ ATTENTION:

- Lorsque vous immobilisez la pièce, tournez toujours l'écrou de l'étau complètement vers la droite. Faute de cette précaution, la pièce risque de ne pas être suffisamment serrée. Cela peut causer l'éjection de la pièce ou l'endommagement de la lame.

Vous pouvez dégager l'étau des filages de l'arbre et le déplacer rapidement vers l'intérieur et l'extérieur en tournant la poignée de l'étau dans le sens inverse des

aiguilles d'une montre et en basculant l'écrou de l'étau vers la gauche. Pour serrer la pièce à travailler, poussez sur la poignée de l'étau jusqu'à ce que la plaque de l'étau entre en contact avec la pièce. Basculez l'écrou de l'étau vers la droite puis tournez la poignée de l'étau dans le sens des aiguilles d'une montre pour immobiliser solidement la pièce à travailler.

003780

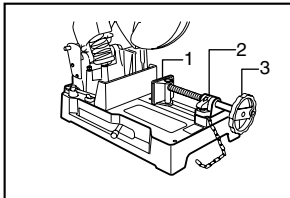

1. Plaque d'étau
2. Ecrou d'étau
3. Poignée de l'étau

Les longues pièces à travailler doivent être soutenues de chaque côté par des blocs en matériau ininflammable placés au même niveau que le dessus de la base.

003781

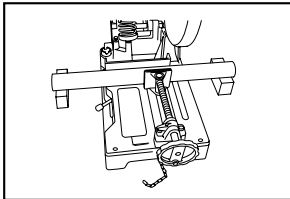

## UTILISATION

### Coupe

#### ⚠ ATTENTION:

- N'essayez jamais de couper des pièces d'une épaisseur inférieure à 14 jauges (0,08 po), à l'exception des tuyaux et pièces qu'il n'est pas possible d'immobiliser fermement dans l'étau. La pièce détachée peut être happée par la lame et causer la projection de copeaux dangereux et/ou

l'endommagement des pointes de carbure de tungstène. Il y a risque de BLESSURE grave.

- Pendant la coupe, n'appliquez pas une pression excessive sur la poignée. Une pression trop grande peut entraîner une surcharge du moteur, réduire l'efficacité de coupe et/ou endommager les pointes de carbure de tungstène ou la lame elle-même.
- Une pression insuffisante sur la poignée peut provoquer des étincelles et l'usure rapide de la lame.
- Ne touchez jamais la lame, la pièce ou les copeaux juste après la coupe ; ils peuvent être extrêmement chauds et risquent de vous brûler la peau.
- Si la lame s'arrête pendant la coupe, émet un bruit anormal ou se met à vibrer, éteignez immédiatement l'outil. Remplacez la lame fissurée ou endommagée par une neuve.

Tenez la poignée fermement. Mettez l'outil sous tension et attendez que la lame atteigne sa pleine vitesse. Abaissez ensuite doucement la poignée pour approcher la lame de la pièce. Lorsque la lame entre en contact avec la pièce, faites-la d'abord pénétrer légèrement dans sa ligne de coupe, puis augmentez graduellement la pression à mesure que la position de la lame se stabilise. Vous devez ajuster votre pression sur la poignée de façon à produire un minimum d'étincelles.

Lorsque la coupe est terminée, coupez le contact de l'outil et ATTENDEZ QUE LA LAME SE SOIT COMPLÈTEMENT ARRÊTÉE avant de ramener la poignée en position complètement relevée. Si vous soulevez la poignée alors que la lame tourne encore, la pièce détachée peut être happée par la lame et causer la projection de copeaux dangereux. Pour couper une pièce en partie seulement, soulevez la poignée alors que la lame tourne encore. En coupant le contact pendant la coupe vous risqueriez d'endommager les pointes de carbure de tungstène en contact avec la pièce.

### Angles de coupe

Immobilisez la pièce dans l'étau, tel qu'indiqué sur la figure A, puis coupez-la. La durée de service de la lame sera réduite si vous coupez la pièce en procédant comme à la figure B.

003782

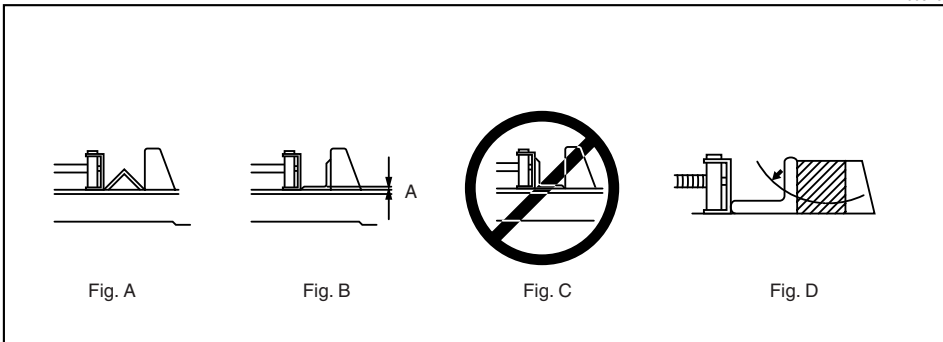

Fig. A

Fig. B

Fig. C

Fig. D

**⚠ ATTENTION:**

- NE PAS couper la pièce en procédant comme à la figure C, car elle risquerait d'être éjectée de l'étau et de causer une blessure.

La lame s'use plus rapidement lors de la coupe de la zone A indiquée sur la figure B. Posez un bloc de bois contre la pièce, tel qu'indiqué sur la figure D, de sorte que la lame entre dans la zone A avec un angle. Cela favorisera une usure moins rapide de la lame.

Les dimensions de coupe permises diminuent lors de l'utilisation d'un bloc de bois. Utilisez un bloc de bois dont les dimensions correspondent aux dimensions de coupe permises maximales, moins celles de la pièce à couper. Cela favorisera davantage l'allongement de la durée de vie de la lame.

**Coupe des tuyaux, carrés (profils pleins) et profilés en U**

La lame s'use plus rapidement lors de la coupe des zones A et B indiquées sur les figures F et G. Posez un bloc de bois contre la pièce, tel qu'indiqué sur les figures H et I, de sorte que la lame entre dans les zones A et B avec un angle. Cela aidera à allonger la durée de vie de la lame.

Les dimensions de coupe permises diminuent lors de l'utilisation d'un bloc de bois. Utilisez un bloc de bois dont les dimensions correspondent aux dimensions de coupe permises maximales, moins celles de la pièce à couper. Cela favorisera davantage l'allongement de la durée de vie de la lame.

003783

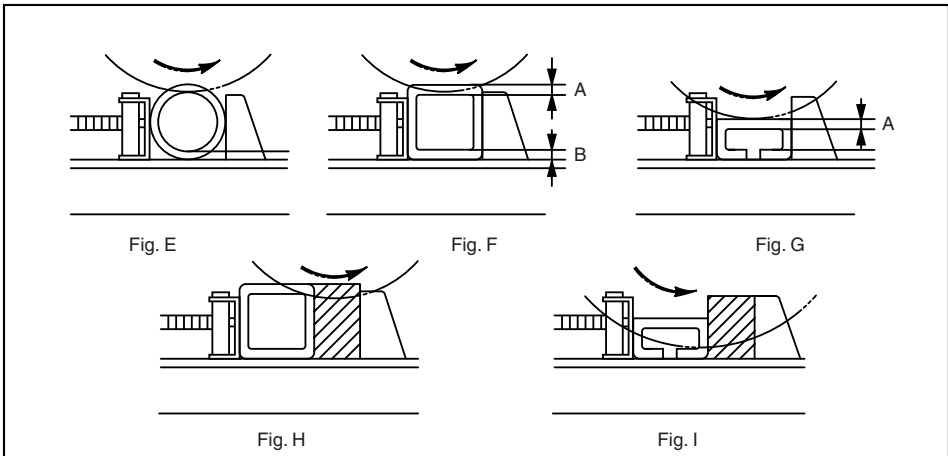

**Coupe des rectangles**

Immobilisez la pièce dans l'étau, tel qu'indiqué sur la figure J, puis coupez-la.

003784

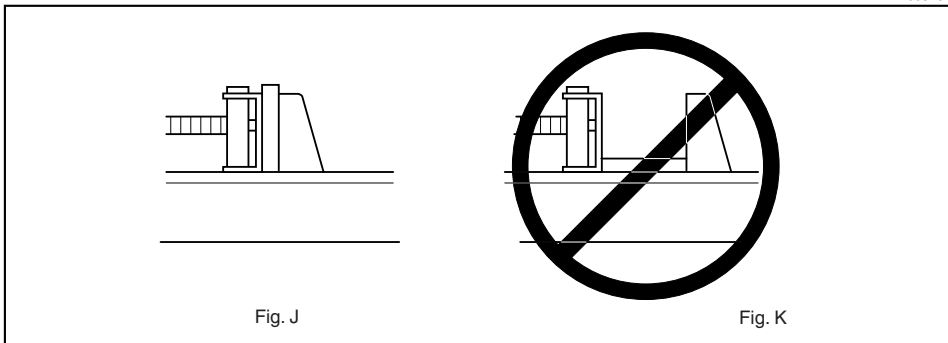

**⚠ ATTENTION:**

- NE PAS couper la pièce en procédant comme à la figure K, car elle risquerait d'être éjectée de l'état et de causer une blessure.

### Transport de l'outil

**⚠ ATTENTION:**

- Avant de transporter l'outil, vous devez vous assurer que la chaîne de transport est ajustée pour réduire le plus possible la zone exposée de la lame.

003785

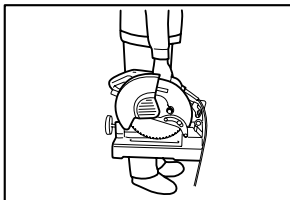

Repliez la tête de l'outil vers le bas jusqu'à la position qui permet de fixer la chaîne au crochet de la poignée. Saisissez l'outil par sa poignée de transport pour le transporter.

## ENTRETIEN

**⚠ ATTENTION:**

- Assurez-vous toujours que l'outil est hors tension et débranché avant d'y effectuer tout travail d'inspection ou d'entretien.

### Changement de lame

Il y a un risque de surcharge du moteur et de coupes moins efficaces si vous continuez d'utiliser une lame émoussée ou usée. Remplacez la lame par une neuve dès qu'elle ne coupe plus bien.

### Remplacement des charbons

001145

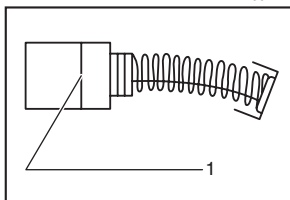

1. Trait de limite d'usure

Retirez et vérifiez régulièrement les charbons. Remplacez-les lorsqu'ils sont usés jusqu'au trait de limite d'usure. Maintenez les charbons propres et en état de glisser aisément dans les porte-charbon. Les deux charbons doivent être remplacés en même temps. N'utilisez que des charbons identiques.

Utilisez un tournevis pour retirer les bouchons de porte-charbon. Enlevez les charbons usés, insérez-en de nouveaux et revissez solidement les bouchons de porte-charbon.

003786

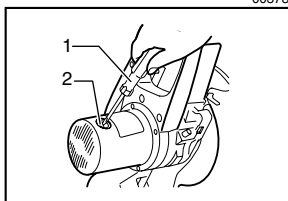

1. Tournevis
2. Bouchon de porte-charbon

Pour maintenir la SÉCURITÉ et la FIABILITÉ du produit, les réparations, tout autre travail d'entretien ou de réglage doivent être effectués dans un centre de service Makita agréé ou un centre de service de l'usine Makita, exclusivement avec des pièces de rechange Makita.

## ACCESSOIRES

**⚠ ATTENTION:**

- Ces accessoires ou pièces complémentaires sont recommandés pour l'utilisation avec l'outil Makita spécifié dans ce mode d'emploi. L'utilisation de tout autre accessoire ou pièce complémentaire peut comporter un risque de blessure. N'utilisez les accessoires ou pièces qu'aux fins auxquelles ils ont été conçus.

Si vous désirez obtenir plus de détails concernant ces accessoires, veuillez contacter le centre de service après-vente Makita le plus près.

- Clé à douille 17
- Lunettes de sécurité
- Bouton de sécurité (interrupteur)
- Lame à dents de carbure de tungstène
- Les lames à dents de carbure de tungstène de 305 mm (12 po) et les dimensions de pièce permises

N° de pièce	Nombre de dents	Application	Pièce et plage d'épaisseur applicables				
			Angles	Tuyaux	Barres en U	Tuyaux en acier inoxydable	Angles en acier inoxydable
A-90532	60	Acier doux	5/32" ou plus	1/8"-13/64"	5/32" ou plus	Non applicable	Non applicable
A-90722	60	Acier doux (type à bruit réduit)	5/32" ou plus	1/8"-13/64"	5/32" ou plus	Non applicable	Non applicable
A-90875	78	Acier doux mince	1/8"-15/64"	3/64"-13/64"	5/64" ou plus	Non applicable	Non applicable
A-90847	78	Acier inoxydable	1/8"-15/64"	3/64"-13/64"	5/32" ou plus	3/64"-13/64"	1/8"-5/32"

### ATTENTION:

- Utilisez toujours des lames à dents de carbure de tungstène qui conviennent au travail à effectuer. Ne coupez pas l'aluminium, le bois, le plastique, le béton, la tuile, etc.
- Les lames à dents de carbure de tungstène pour scie à métal n'ont pas besoin d'être réaffûtées.

EN0006-1

## GARANTIE LIMITÉE D'UN AN MAKITA

### Politique de garantie

Chaque outil Makita est inspecté rigoureusement et testé avant sa sortie d'usine. Nous garantissons qu'il sera exempt de défaut de fabrication et de vice de matériau pour une période d'UN AN à partir de la date de son achat initial. Si un problème quelconque devait survenir au cours de cette période d'un an, veuillez retourner l'outil COMPLET, port payé, à une usine ou à un centre de service après-vente Makita. Makita réparera l'outil gratuitement (ou le remplacera, à sa discrétion) si un défaut de fabrication ou un vice de matériau est découvert lors de l'inspection.

Cette garantie ne s'applique pas dans les cas où :

- des réparations ont été effectuées ou tentées par un tiers ;
- des réparations s'imposent suite à une usure normale ;
- l'outil a été malmené, mal utilisé ou mal entretenu ;
- l'outil a subi des modifications.

MAKITA DÉCLINE TOUTE RESPONSABILITÉ POUR TOUT DOMMAGE ACCESSOIRE OU INDIRECT LIÉ À LA VENTE OU À L'UTILISATION DU PRODUIT. CET AVIS DE NON-RESPONSABILITÉ S'APPLIQUE À LA FOIS PENDANT ET APRÈS LA PÉRIODE COUVERTE PAR CETTE GARANTIE.

MAKITA DÉCLINE TOUTE RESPONSABILITÉ QUANT À TOUTE GARANTIE TACITE, INCLUANT LES GARANTIES TACITES DE "QUALITÉ MARCHANDE" ET

"ADÉQUATION À UN USAGE PARTICULIER" APRÈS LA PÉRIODE D'UN AN COUVERTE PAR CETTE GARANTIE.

Cette garantie vous donne des droits spécifiques reconnus par la loi, et possiblement d'autres droits, qui varient d'un État à l'autre. Certains États ne permettant pas l'exclusion ou la limitation des dommages accessoires ou indirects, il se peut que la limitation ou exclusion ci-dessus ne s'applique pas à vous. Certains États ne permettant pas la limitation de la durée d'application d'une garantie tacite, il se peut que la limitation ci-dessus ne s'applique pas à vous.

ESPAÑOL

## ESPECIFICACIONES

Modelo	LC1230
Especificaciones eléctricas en México	120 V ~ 15 A 50/60 Hz
Diámetro del disco	305 mm (12")
Diámetro del orificio (eje)	25,4 mm (1")
Revoluciones por minuto (r.p.m.)	1 300 /min.
Dimensiones (L x A x A)	516 mm x 306 mm x 603 mm (20-1/3" x 12" x 23-5/8")
Peso neto	19,0kg (41,8 lbs)

Capacidad de corte

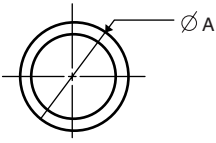
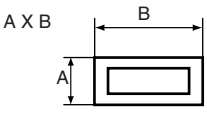
Forma de la pieza de trabajo			
Ángulo de corte	90°	115mm (4-1/2")	75 mm x 150 mm (2-15/16" x 5-7/8") 100 mm x 100 mm (3-15/16" x 3-15/16")
	45°	90mm (3-1/2")	85 mm x 85mm (3-5/16" x 3-5/16")

- Debido a un programa continuo de investigación y desarrollo, las especificaciones aquí dadas están sujetas a cambios sin previo aviso.
- Nota: Las especificaciones pueden ser diferentes de país a país.

**Por su propia seguridad lea el Manual de Instrucciones Antes de utilizar la herramienta Guarde las instrucciones para referencia futura**

## PRECAUCIONES DE SEGURIDAD GENERALES

USA007-2

### (PARA TODAS LAS HERRAMIENTAS)

1. **CONOZCA SU HERRAMIENTA ELÉCTRICA.** Lea el manual del usuario atentamente. Conozca las aplicaciones y limitaciones de la herramienta, así como también los riesgos potenciales específicos propios de ella.
2. **NO quite los protectores y manténgalos en buen estado de funcionamiento.**
3. **RETIRE LAS LLAVES DE AJUSTE Y DE APRIETE.** Adquiera el hábito de comprobar y ver que las llaves de ajuste y de apriete estén retiradas de la herramienta antes de ponerla en marcha.
4. **MANTENGA EL ÁREA DE TRABAJO LIMPIA.** Las áreas y bancos de trabajo atestados son una invitación a accidentes.
5. **NO LAS UTILICE EN AMBIENTES PELIGROSOS.** No utilice las herramientas eléctricas en lugares húmedos o mojados, ni las exponga a la lluvia. Mantenga el área de trabajo bien iluminada. No utilice la herramienta en presencia de líquidos o gases inflamables.
6. **MANTENGA ALEJADOS A LOS NIÑOS.** Todos los visitantes deberán ser mantenidos a una distancia segura del área de trabajo.
7. **MANTENGA EL TALLER A PRUEBA DE NIÑOS** con candados, interruptores maestros, o quitando las llaves de encendido.
8. **NO FUERCE LA HERRAMIENTA.** La herramienta realizará la tarea mejor y de forma más segura a la potencia para la que ha sido diseñada.
9. **UTILICE LA HERRAMIENTA APROPIADA.** No fuerce la herramienta ni los accesorios realizando con ellos un trabajo para el que no han sido diseñados.
10. **PÓNGASE INDUMENTARIA APROPIADA.** No se ponga ropa holgada, guantes, corbata, anillos, pulseras, ni otro tipo de joyas que puedan engancharse en las partes móviles. Se

- recomienda utilizar calzado antideslizante. Cúbrase el pelo para protegerlo si lo tiene largo.
11. **UTILICE SIEMPRE GAFAS DE SEGURIDAD.** Utilice también máscara facial o contra el polvo si la operación de corte es polvorienta. Las gafas de uso diario para la vista sólo tienen lentes que pueden proteger contra pequeños impactos, NO son gafas de seguridad.
  12. **SUJETE LA PIEZA DE TRABAJO.** Utilice mordazas o un tornillo de banco para sujetar la pieza de trabajo cuando resulte práctico. Es más seguro que utilizar la mano y además dispondrá de ambas manos para manejar la herramienta.
  13. **NO UTILICE LA HERRAMIENTA DONDE NO ALCANCE.** Mantenga los pies sobre suelo firme y el equilibrio en todo momento.
  14. **DÉ MANTENIMIENTO A SUS HERRAMIENTAS.** Mantenga las herramientas afiladas y limpias para obtener de ellas un mejor y más seguro rendimiento. Siga las instrucciones para lubricarlas y cambiar los accesorios.
  15. **DESCONECTE LAS HERRAMIENTAS antes de hacerles el mantenimiento; cuando cambie accesorios tales como discos, brocas, cuchillas, y otros por el estilo.**
  16. **REDUZCA EL RIESGO DE PUESTAS EN MARCHA INVOLUNTARIOS.** Asegúrese de que el interruptor esté en posición desactivada antes de enchufar la herramienta.
  17. **UTILICE ACCESORIOS RECOMENDADOS.** Consulte el manual del propietario para ver los accesorios recomendados. La utilización de accesorios no apropiados podría ocasionar un riesgo de heridas a personas.
  18. **NO SE PONGA NUNCA ENCIMA DE LA HERRAMIENTA.** Si tropieza con la herramienta o si toca sin querer la hoja de corte podrá ocasionarle graves heridas.
  19. **COMPRUEBE LAS PARTES DAÑADAS.** Si un protector u otra parte están dañados, antes de seguir utilizando la herramienta deberá verificarlos cuidadosamente para cerciorarse de que van a funcionar debidamente y realizar la función para la que han sido previstos – compruebe la alineación de las partes móviles, la sujeción de las partes móviles, si hay partes rotas, el montaje y cualquier otra condición que pueda afectar su operación. Un protector u otra parte que estén dañados deberán ser reparados debidamente o cambiados.
  20. **DIRECCIÓN DE AVANCE.** Avance la pieza de trabajo hacia el disco o cuchilla solamente a contra dirección del giro del disco o cuchilla.
  21. **NUNCA DEJE LA HERRAMIENTA SOLA Y EN MARCHA. DESCONECTE LA ALIMENTACIÓN.** No deje la herramienta hasta que se haya detenido completamente.
  22. **PIEZAS DE REPUESTO.** Cuando haga el servicio a la herramienta, utilice solamente piezas de repuesto idénticas.
  23. **CLAVIJAS POLARIZADAS** Para reducir el riesgo de descargas eléctricas, este equipo tiene una clavija polarizada (un borne es más ancho que el otro.) Esta clavija encajará en una toma de corriente polarizada en un sentido solamente. Si la clavija no encaja totalmente en la toma de corriente, invierta la clavija. Si aún así no encaja, póngase en contacto con un electricista cualificado para que le instale la toma de corriente apropiada. No cambie la clavija de ninguna forma.

**ADVERTENCIA SOBRE LA TENSIÓN:** Antes de conectar la herramienta a una toma de corriente (enchufe, fuente de alimentación, etc.), asegúrese de que la tensión suministrada es igual a la especificada en la placa de características de la herramienta. Una toma de corriente con una tensión mayor que la especificada para la herramienta podrá resultar en HERIDAS GRAVES al usuario -así como también daños a la herramienta. Si no está seguro, NO ENCHUFE LA HERRAMIENTA. La utilización de una toma de corriente con una tensión menor a la nominal indicada en la placa de características es dañina para el motor.

**UTILICE CABLES DE EXTENSIÓN APROPIADOS:** Asegúrese de que su cable de extensión esté en buenas condiciones. Cuando utilice un cable de extensión, asegúrese de utilizar uno del calibre suficiente para conducir la corriente que demande el producto. Un cable de calibre inferior ocasionará una caída en la tensión de línea que resultará en una pérdida de potencia y recalentamiento. La Tabla 1 muestra el tamaño correcto a utilizar dependiendo de la longitud del cable y el amperaje nominal indicado en la placa de características. Si no está seguro, utilice el siguiente calibre más potente. Cuanto menor sea el número de calibre, más potente será el cable.

Tabla 1. Calibre mínimo para el cable

Amperaje nominal		Voltios	Longitud total del cable en metros			
		120 V~	7,6 m	15,2 m	30,4 m	45,7 m
Más de	No más de Más de	Calibre del cable (AWG)				
0	6	18	16	16	14	
6	10	18	16	14	12	
10	12	16	16	14	12	
12	16	14	12	No se recomienda		

## REGLAS DE SEGURIDAD ADICIONALES

USB079-2

**NO permita que la comodidad o familiaridad con el producto (a causa de su uso frecuente) substituya el cumplimiento estricto de las reglas de seguridad sobre la sierra cortadora de metal. Si usted utiliza esta herramienta de modo inseguro o incorrecto, puede sufrir heridas graves.**

- Utilice protección ocular.
- Evite colocar las manos en el radio de acción de la hoja. Evite todo contacto con la hoja cuando ésta se está deteniendo. Aún en ese momento puede ocasionar heridas graves.
- No haga funcionar la unidad si las protecciones no están en su lugar. Asegúrese de que la protección de la rueda se cierre correctamente antes de cada uso. No utilice la sierra si la protección de la hoja no se mueve libremente o no se cierra de manera instantánea. Nunca fije o ate la protección de la hoja para ubicarla en la posición de abierto.
- No haga funcionar la herramienta a mano alzada. La pieza de trabajo debe estar firmemente asegurada con una prensa contra la base durante todas las operaciones. Nunca asegure la pieza de trabajo con la mano.
- Nunca trate de alcanzar algo del otro lado de la hoja de la sierra.
- Apague la herramienta y espere que la hoja se detenga antes de mover la pieza de trabajo o cambiar la selección de controles.
- No utilice la herramienta en presencia de líquidos o gases inflamables
- Antes de poner la herramienta en funcionamiento, asegúrese de que la hoja no esté quebrada o dañada. Reemplace inmediatamente la hoja cuando ésta se encuentre rota o dañada.
- Utilice solo las pestañas especificadas para esta herramienta.
- Tenga cuidado de no dañar el eje, las pestañas (especialmente la superficie de instalación) o el perno. Si se dañan estas partes, se podría romper la hoja.
- Asegúrese de que la base esté correctamente fijada para que no se mueva durante el funcionamiento. Utilice los agujeros de la base para asegurar la sierra a una plataforma o banco de trabajo estable. NUNCA utilice la herramienta si la posición del operador es incómoda.
- Para su seguridad, quite todas las astillas, pequeñas piezas, etc. de la mesa de trabajo antes de utilizar la herramienta.
- Asegúrese de que se ha quitado la traba antes de encender la herramienta.
- Asegúrese de que la hoja no haga contacto con la base en su posición más baja.
- Sostenga firmemente la empuñadura. Tenga en cuenta que la sierra se mueve levemente hacia arriba o hacia abajo al iniciar y al finalizar el funcionamiento.
- Asegúrese de que la hoja no esté en contacto con la pieza de trabajo antes de encender la herramienta.
- Antes de utilizar la herramienta sobre una pieza real, déjela funcionar un momento. Observe si existe vibración o bamboleo, lo que podría indicar deficiencias en la instalación o en el balance de la hoja.
- Espere hasta que la hoja alcance velocidad completa antes de cortar.
- Detenga el funcionamiento de inmediato si nota algo anormal.
- No intente trabar el gatillo cuando se encuentre en la posición de encendido.
- Corte el suministro eléctrico y espere a que la hoja de la sierra se detenga antes de ajustar o reparar la herramienta.

22. Manténgase siempre alerta, especialmente durante la realización de trabajos repetitivos y monótonos. No confíe en un falso sentido de seguridad. Las hojas de las sierras son implacables.
23. Utilice siempre los accesorios recomendados en este manual. La utilización de accesorios inadecuados, tales como ruedas abrasivas, pueden ocasionar heridas.
24. No tire del cable. Nunca tire del cable para desconectarlo desde el receptáculo. Mantenga el cable alejado del calor, aceite, agua o bordes cortantes.
25. Nunca intente cortar la pieza de trabajo menos de 14 (0.08") de grosor de calibre, salvo el conducto o la pieza de trabajo que no puede fijarse firmemente con una prensa. La pieza cortada podría quedar atrapada por la hoja y causar el corte peligroso de astillas y/o dañar las astillas de carburo. Se podrían ocasionar heridas de gravedad.
26. Desconecte la herramienta del tomacorriente antes de cambiar la hoja o realizar cualquier arreglo.

## GUARDE ESTAS INSTRUCCIONES

**⚠ AVISO:**  
**EL MAL USO o incumplimiento de las reglas de seguridad descritas en el presente manual de instrucciones puede ocasionar graves lesiones a su persona.**

## INSTALACIÓN

### Ubicación de la herramienta

Cuando la herramienta es transportada desde la fábrica, la empuñadura se traba en la posición inferior. Libere la empuñadura de la posición inferior bajándolo levemente y quitando la cadena del gancho de la empuñadura.

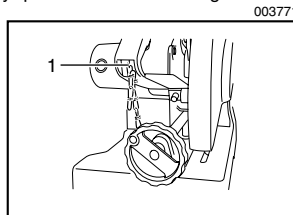

1. Gancho

Asegure la herramienta con dos pernos sobre una superficie plana y estable, utilizando los orificios de los pernos que se encuentran en la base de la herramienta. Esto ayudará a evitar vuelcos y posibles heridas.

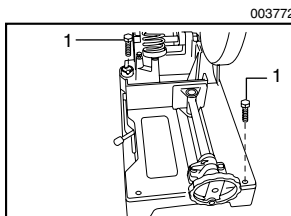

1. Perno

## DESCRIPCIÓN DEL FUNCIONAMIENTO

### ⚠ PRECAUCIÓN:

- Asegúrese siempre de que la herramienta esté apagada y desenchufada antes de ajustar o comprobar cualquier función en la herramienta.

### Accionamiento del interruptor

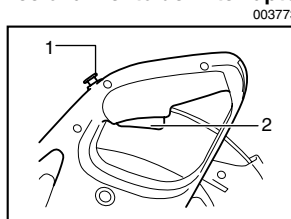

1. Botón lock-off  
 2. Gatillo interruptor

### ⚠ PRECAUCIÓN:

- Antes de enchufar la herramienta, compruebe siempre que el gatillo interruptor se acciona debidamente y que vuelve a la posición "OFF" (apagado) cuando lo suelta.
- Cuando no utilice la herramienta, extraiga el botón lock-off y guárdelo en un lugar seguro. Esto evitará el uso no autorizado de la herramienta.

Para evitar que el gatillo interruptor se accione en forma accidental cuenta con un botón lock-off.

Para encender la herramienta libere este botón y tire del gatillo interruptor. Suelte el gatillo interruptor para detener la herramienta.

## Ajuste para el ángulo de corte deseado.

### ⚠ PRECAUCIÓN:

- Ajuste siempre el perno hexagonal antes de cambiar el ángulo de corte.

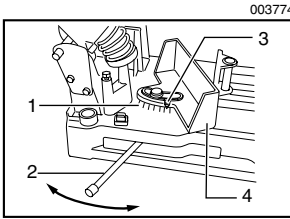

1. Graduación
2. Palanca
3. indicador
4. Vise stop

Para cambiar el ángulo de corte, afloje la palanca. Mueva el tope de la prensa de modo tal que el indicador señale la graduación deseada. Luego ajuste la palanca para asegurar el tope de la prensa.

## Recogida de polvo

### ⚠ PRECAUCIÓN:

- Inmediatamente después de la operación, no toque ninguna parte de la caja de polvo salvo la empuñadura ya que puede estar extremadamente caliente y podría quemar su piel.

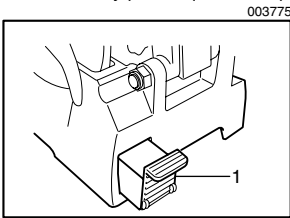

1. Caja colectora de polvo

Esta herramienta está equipada con la caja recolectora de polvo que recoge polvo y astillas. Cuando la caja recolectora de polvo está llena, sostenga la empuñadura de la caja y elévela ligeramente. Luego retire la caja recolectora de polvo de la base de la herramienta. Vacíe el contenido de la caja recolectora de polvo.

## MONTAJE

### ⚠ PRECAUCIÓN:

- Asegúrese siempre de que la herramienta esté apagada y desenchufada antes de realizar cualquier trabajo en la herramienta.

## Almacenamiento de la llave tubo

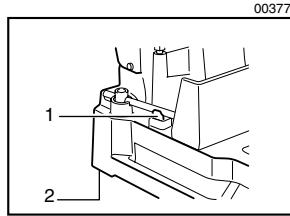

1. Portallaves
2. Base

La llave de tubo se almacena tal como se muestra en la figura. Retírela del portallave cuando la utilice y vuelva a colocarla allí cuando termine.

## Instalación o extracción de la hoja

### ⚠ PRECAUCIÓN:

- Cuando monte la hoja, asegúrese de que la dirección de la flecha sobre la superficie de la hoja coincida con la de la cubierta de la hoja.
- Para instalar o extraer la hoja, sólo utilice la llave tubo Makita provista. Si no lo hace, se podría ajustar demasiado o no lo suficiente el perno hexagonal. Esto podría provocar heridas personales.
- No toque la hoja inmediatamente después de operar la herramienta, puesto que puede estar extremadamente caliente y quemarle la piel.

Para desmontar el disco, utilice la llave de tubo para aflojar el perno hexagonal que sujeta la cubierta central girándolo en el sentido contrario a las agujas del reloj. Suba el protector de disco y la cubierta central.

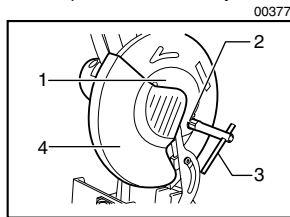

1. Cubierta central
2. Perno hexagonal
3. Llave de cubo
4. Protección del disco

Pulse la traba para trabar el eje y utilice la llave tubo para aflojar el perno hexagonal girando en sentido contrario a las agujas del reloj. Luego retire el perno hexagonal, la brida exterior y la hoja.

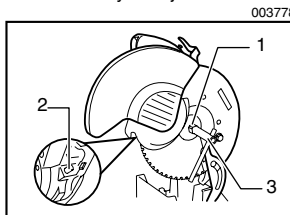

1. Perno hexagonal
2. Bloqueo del eje
3. Llave de cubo

Para instalar la hoja monte la brida interior, la hoja de sierra, la brida exterior y el perno hexagonal en ese orden sobre el eje. Ajuste el perno hexagonal girando en el sentido de las agujas del reloj al tiempo que presiona la traba. Regrese la protección de la hoja y la cubierta central a la posición original. Luego ajuste el perno hexagonal en el sentido de las agujas del reloj para asegurar la cubierta central. Baje la empuñadura para asegurarse de que la protección de la hoja se mueva correctamente.

003781

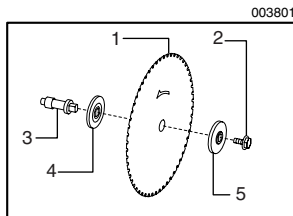
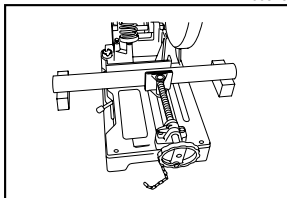

1. Carbide-tipped saw blade
2. Perno hexagonal
3. Eje
4. Brida interior
5. Brida exterior

## OPERACIÓN

### Operación de corte

#### ⚠ PRECAUCIÓN:

- Nunca intente cortar piezas de un calibre inferior a 14 (0,08") de ancho excepto tubos o piezas de trabajo que no puedan asegurarse firmemente con la prensa. La pieza cortada podría quedar atrapada por la hoja y causar el corte peligroso de astillas y/o dañar las puntas de carburo. Se podrían ocasionar heridas de gravedad.
- No ejerza demasiada presión sobre la empuñadura al cortar. El exceso de presión podría resultar en una sobrecarga del motor, en una disminución de la eficacia de cortado y/o daño en las puntas de carburo o en la misma hoja.
- Muy poca presión sobre la empuñadura puede ocasionar más chispas y un prematuro desgaste de la hoja.
- No toque la hoja, chispas, o la pieza de trabajo inmediatamente después de operar la herramienta, puesto que pueden estar extremadamente caliente y quemarle la piel.
- Si la hoja se detiene durante la operación, hace un ruido extraño o comienza a vibrar apague la herramienta de inmediato. Reemplace inmediatamente la hoja cuando ésta se encuentre rota o dañada.

### Aseguramiento de la pieza

#### ⚠ PRECAUCIÓN:

- Siempre coloque la tuerca de la prensa completamente hacia la derecha cuando asegure la pieza de trabajo. El no hacerlo puede resultar en la pérdida de sujeción de la pieza de trabajo. Esto podría causar que la pieza de trabajo salga despedida o dañe la hoja.

Al girar la empuñadura de la prensa en sentido contrario a las agujas del reloj y luego volver la tuerca de la prensa hacia la izquierda, se libera la prensa de los hilos del eje y puede moverse con rapidez hacia adentro y afuera. Para tomar la pieza de trabajo, presione la empuñadura de la prensa hasta que el plato de la prensa haga contacto con la pieza de trabajo. Vuelva la tuerca de la prensa hacia la derecha y luego gire la empuñadura de la prensa en el sentido de las agujas del reloj para mantener en forma segura la pieza de trabajo.

003780

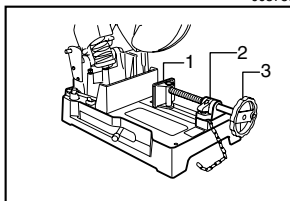

1. Placa de la mordaza
2. Tuerca de la mordaza
3. Vise handle

Las piezas de trabajo largas deben sujetarse con topes de material no inflamable de cada lado de modo tal que quede a nivel de la parte superior de la base.

Sostenga la empuñadura con firmeza. Encienda la herramienta y espere hasta que la hoja alcance plena velocidad. Luego baje la empuñadura suavemente para acercar la hoja a la pieza de trabajo. Cuando la hoja haga contacto, primero mueva con cuidado dentro del corte; luego en forma gradual inserte presión a medida que la posición de corte se establezca. La presión que usted ejerza sobre la empuñadura debe ajustarse para producir la mínima cantidad de chispas.

Cuando se completa el corte, apague la herramienta y ESPERE HASTA QUE LA HOJA SE HAYA DETENIDO POR COMPLETO antes de regresar la empuñadura a la posición completamente elevada. Si se levantara la empuñadura mientras la hoja sigue girando, la pieza cortada podría quedar atrapada por la hoja, lo que causaría una peligrosa dispersión de astillas. Cuando sólo se corte una parte de la pieza de trabajo, levante la empuñadura mientras la hoja sigue rotando. El apagado durante el corte puede dañar las puntas de carburo al hacer contacto con la pieza de trabajo.

## Corte de ángulos

Asegure la pieza de trabajo en la prensa como se ilustra en la Figura A y proceda a cortarla. La duración de la

hoja de la sierra disminuirá si la pieza se corta como en la Figura B.

003782

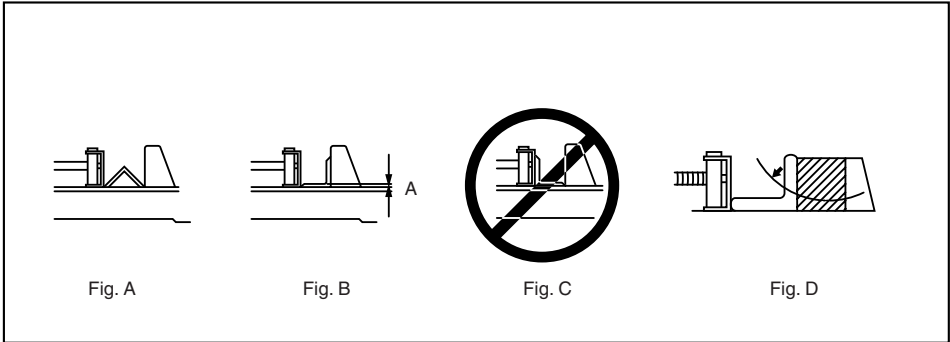

### ⚠ PRECAUCIÓN:

- NO corte la pieza de trabajo como se ilustra en la Figura C puesto que esto podría causar que saliera despedida de la prensa, lo que probablemente ocasionaría heridas.

La hoja de la sierra se gastará más cuando se corte el área A de la Figura B. Coloque un tope de madera contra la pieza como se ilustra en la Fig. D de modo tal que la hoja de la sierra entre en el área A con ángulo. Esto ayudará a que se prolongue la vida útil de la hoja.

Las dimensiones de corte permitidas se reducen cuando se utiliza un tope de madera. Utilice un tope de madera cuyas dimensiones sean equivalentes a las dimensiones de corte máximas permitidas menos las dimensiones de la pieza de trabajo a cortar. Esto

además minimizará la disminución de la vida útil de la hoja de la sierra.

### Corte de tubos, cuadrados y canales.

La hoja de la sierra se gastará más cuando se corten las áreas A y B de las Figuras F y G. Coloque un tope de madera contra la pieza de trabajo como se ilustra en las Figuras H e I de modo tal que la hoja de la sierra entre en las áreas A y B en ángulo. Esto ayudará a que se minimice la disminución de la vida útil de la hoja.

Las dimensiones de corte permitidas se reducen cuando se utiliza un tope de madera. Utilice un tope de madera cuyas dimensiones sean equivalentes a las dimensiones de corte máximas permitidas menos las dimensiones de la pieza de trabajo a cortar. Esto además minimizará la disminución de la vida útil de la hoja de la sierra.

003783

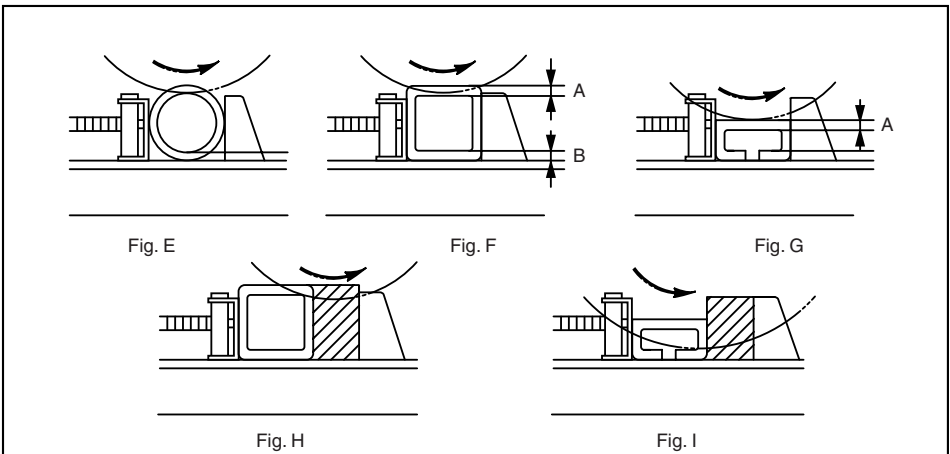

## Corte de rectángulos

Asegure la pieza de trabajo en la prensa como se ilustra en la figura J y proceda a cortarla.

003784

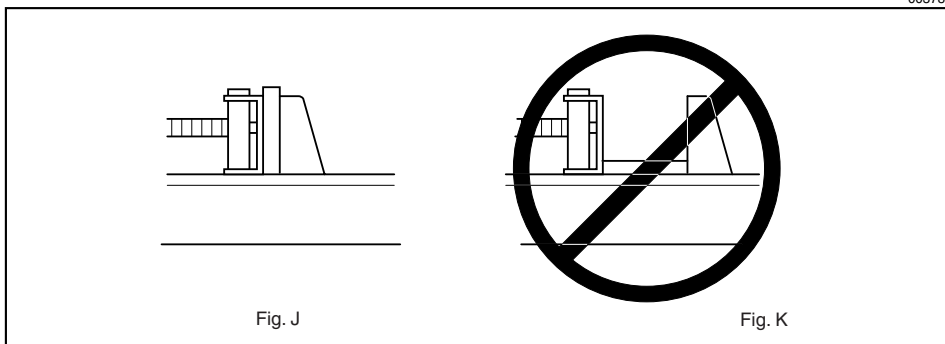

### **⚠ PRECAUCIÓN:**

- NO corte la pieza de trabajo como se ilustra en la Figura K puesto que esto podría causar que saliera despedida de la prensa, lo que probablemente ocasionaría heridas.

## Transporte de la herramienta

### **⚠ PRECAUCIÓN:**

- Antes de transportar la herramienta, deberá ajustarse la cadena de transporte para minimizar la zona accesible de la hoja de la sierra.

003785

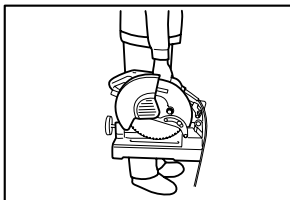

Doble la cabeza de la herramienta hacia abajo hasta la posición en que pueda engancharla al gancho de la empuñadura. Tome la manija de transporte cuando transporte la herramienta.

## MANTENIMIENTO

### **⚠ PRECAUCIÓN:**

- Asegúrese siempre que la herramienta esté apagada y desenchufada antes de intentar realizar una inspección o mantenimiento.

## Reemplazo de la hoja de sierra

El uso continuado de una hoja desafilada y gastada puede causar la sobrecarga del motor y disminuir la eficacia de corte. Reemplácela con una hoja nueva en cuanto note que no corta bien.

## Reemplazo de las escobillas de carbón

001145

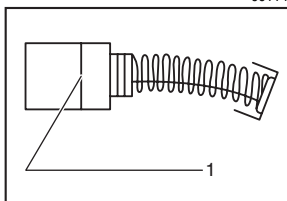

1. Marca de límite

Extraiga e inspeccione regularmente las escobillas de carbón. Sustitúyalas cuando se hayan gastado hasta la marca límite. Mantenga las escobillas de carbón limpias de forma que entren libremente en los portaescobillas. Ambas escobillas de carbón deberán ser sustituidas al mismo tiempo. Utilice únicamente escobillas de carbón originales.

Utilice un destornillador para quitar los tapones portaescobillas. Extraiga las escobillas gastadas, inserte las nuevas y vuelva a colocar los tapones portaescobillas.

003786

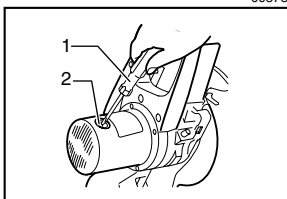

1. Destornillador  
2. Tapa del portaescobillas

Para mantener la SEGURIDAD y FIABILIDAD del producto, las reparaciones, y cualquier otra tarea de mantenimiento o ajuste deberán ser realizadas en Centros de Servicio Autorizados por Makita, empleando siempre repuestos Makita.

conllevará un riesgo de sufrir heridas personales. Utilice los accesorios o acoplamientos solamente para su fin establecido.

Si necesita cualquier ayuda para más detalles en relación con estos accesorios, pregunte a su centro de servicio Makita local.

## ACCESORIOS

### PRECAUCIÓN:

- Estos accesorios o acoplamientos están recomendados para utilizar con su herramienta Makita especificada en este manual. El empleo de cualesquiera otros accesorios o acoplamientos

- Llave de tubo 17
- Gafas de protección
- Botón lock-off (botón interruptor)
- Hoja de sierra con punta de carburo
- Hoja de sierra con punta de carburo de 305 mm (12") y rango de piezas de trabajo

006943

Parte No.	Número de dientes	Aplicación	Pieza de trabajo aplicable y rango de grosores				
			Perfiles en L	Tubos	Perfiles en U	Tubos de acero inoxidable	Perfiles en L de acero inoxidable
A-90532	60	Acero suave	5/32" o más	1/8"-13/64"	5/32" o más	No aplicable	No aplicable
A-90722	60	Acero suave (de tipo ruido reducido)	5/32" o más	1/8"-13/64"	5/32" o más	No aplicable	No aplicable
A-90875	78	Acero suave fino	1/8"-15/64"	3/64"-13/64"	5/64" o más	No aplicable	No aplicable
A-90847	78	Acero inoxidable	1/8"-15/64"	3/64"-13/64"	5/32" o más	3/64"-13/64"	1/8"-5/32"

### PRECAUCIÓN:

- Siempre utilice hojas de sierra adecuadas con puntas de carburo para hacer su trabajo. No corte aluminio, madera, plástico, cemento, mosaico, etc.
- Las hojas de sierra con puntas de carburo para sierras que cortan metal no pueden volver a afilarse.

## **GARANTÍA LIMITADA MAKITA DE UN AÑO**

### **Política de garantía**

Cada herramienta Makita es inspeccionada y probada exhaustivamente antes de salir de fábrica. Se garantiza que va a estar libre de defectos de mano de obra y materiales por el periodo de UN AÑO a partir de la fecha de adquisición original. Si durante este periodo de un año se desarrollase algún problema, retorne la herramienta COMPLETA, porte pagado con antelación, a una de las fábricas o centros de servicio autorizados Makita. Si la inspección muestra que el problema ha sido causado por mano de obra o material defectuoso, Makita la reparará (o a nuestra opción, reemplazará) sin cobrar.

Esta garantía no será aplicable cuando:

- se hayan hecho o intentado hacer reparaciones por otros:
- se requieran reparaciones debido al desgaste normal:
- la herramienta haya sido abusada, mal usada o mantenido indebidamente:
- se hayan hecho alteraciones a la herramienta.

EN NINGÚN CASO MAKITA SE HARÁ RESPONSABLE DE NINGÚN DAÑO INDIRECTO, FORTUITO O CONSECUENCIAL DERIVADO DE LA VENTA O USO DEL PRODUCTO.

ESTA RENUNCIA SERÁ APLICABLE TANTO DURANTE COMO DESPUÉS DEL TÉRMINO DE ESTA GARANTÍA.

MAKITA RENUNCIA LA RESPONSABILIDAD POR CUALQUIER GARANTÍA IMPLÍCITA, INCLUYENDO GARANTÍAS IMPLÍCITAS DE "COMERCIALIDAD" E "IDONEIDAD PARA UN FIN ESPECÍFICO", DESPUÉS DEL TÉRMINO DE UN AÑO DE ESTA GARANTÍA.

Esta garantía le concede a usted derechos legales específicos, y usted podrá tener también otros derechos que varían de un estado a otro. Algunos estados no permiten la exclusión o limitación de daños fortuitos o consecuenciales, por lo que es posible que la antedicha limitación o exclusión no le sea de aplicación a usted. Algunos estados no permiten limitación sobre la duración de una garantía implícita, por lo que es posible que la antedicha limitación no le sea de aplicación a usted.







< USA only >

# WARNING

Some dust created by power sanding, sawing, grinding, drilling, and other construction activities contains chemicals known to the State of California to cause cancer, birth defects or other reproductive harm. Some examples of these chemicals are:

- lead from lead-based paints,
- crystalline silica from bricks and cement and other masonry products, and
- arsenic and chromium from chemically-treated lumber.

Your risk from these exposures varies, depending on how often you do this type of work. To reduce your exposure to these chemicals: work in a well ventilated area, and work with approved safety equipment, such as those dust masks that are specially designed to filter out microscopic particles.

< USA solamente >

# ADVERTENCIA

Algunos tipos de polvo creados por el lijado, serrado, amolado, taladrado, y otras actividades de la construcción contienen sustancias químicas reconocidas por el Estado de California como causantes de cáncer, defectos de nacimiento y otros peligros de reproducción. Algunos ejemplos de estos productos químicos son:

- plomo de pinturas a base de plomo,
- sílice cristalino de ladrillos y cemento y otros productos de albanilería, y
- arsénico y cromo de maderas tratadas químicamente.

El riesgo al que se expone variará, dependiendo de la frecuencia con la que realice este tipo de trabajo. Para reducir la exposición a estos productos químicos: trabaje en un área bien ventilada, y pongase el equipo de seguridad indicado, tal como esas máscaras contra el polvo que están especialmente diseñadas para filtrar partículas microscópicas.

**Makita Corporation**

Anjo, Aichi, Japan

Made in China / Hecho en China

Huangpu Jiang Road, Kunshan Economic & Technical Development Zone, Jiangsu P.R. China